

Instructies opnieuw afstellen geleidingsrails

Constatering: Bij het sluiten van de zonwering wordt de transporter over de sluitplaat van de doekbehuizing getrokken in plaats van dat deze er tegenaan loopt.

Transporter



Sluitplaat doekbehuizing



Stap 1: Het verwijderen van de doekbehuizing sluitplaat

Schuif eerst de zonwering helemaal uit. Bij de start moet u de transporter iets optillen, zodat de zonwering over de doekbehuizing sluitplaat naar beneden komt.



Wanneer de betreffende baan zonwering geheel geopend is, kunt u de doekbehuizing sluitplaat eruit halen. Dit gaat eenvoudig door de zwarte clipjes die zich aan de bovenkant van de doekbehuizing sluitplaat bevinden naar binnen te schuiven. Nu kunt u de doekbehuizing sluitplaat eruit schuiven.

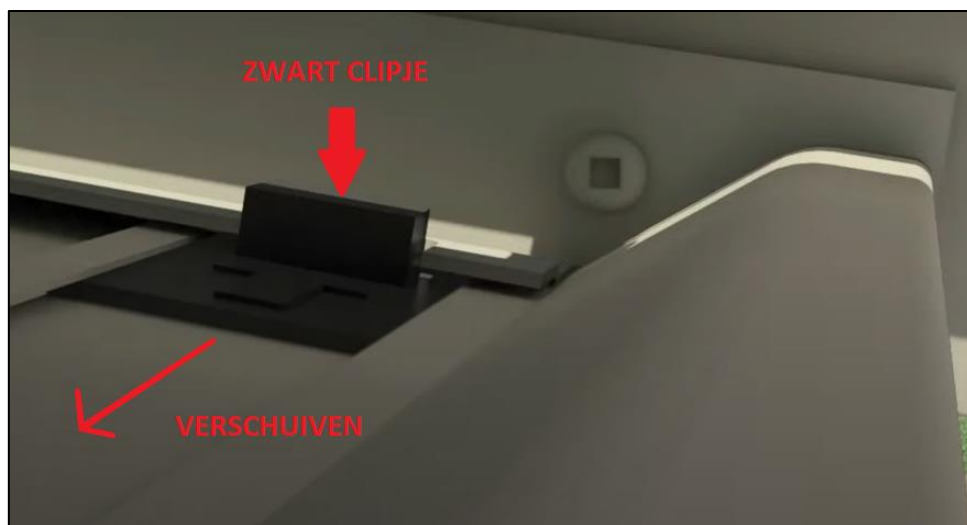

Belangrijk: Doordat de motor met het doorschieten van de transporter over de doekbehuizing sluitplaat een te ver eindpunt heeft gepakt, moet de motor gereset worden. Haal hiervoor de stekker uit het stopcontact. De geprogrammeerde kanalen op de afstandsbediening blijven de motoren onthouden.

Stap 2: Het verplaatsen van de geleidingsrail

Volgens de handleiding dient de geleidingsrail voor de doekbehuizing sluitplaat gelijk te zijn met de onderzijde van de zijligger.

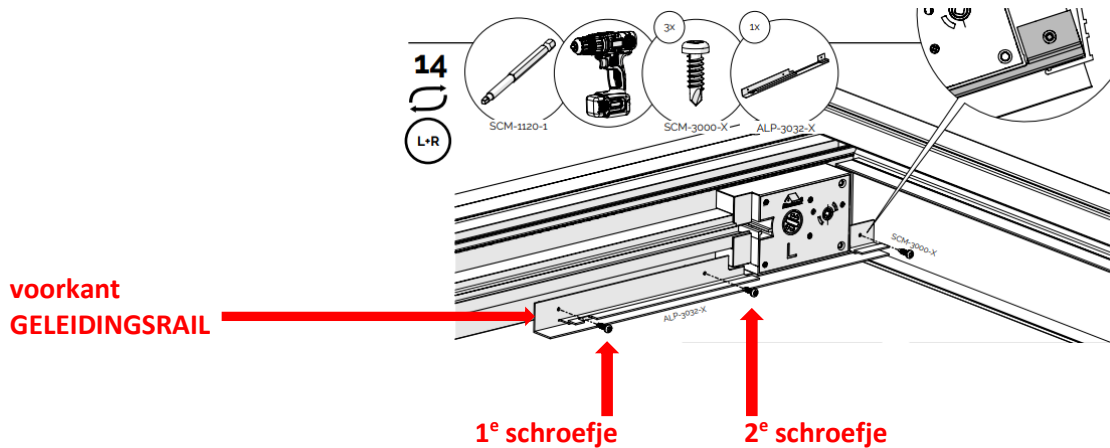

Deze geleidingsrail moet nu aan de voorkant 2 mm hoger geplaatst worden. Dit zorgt er dan voor dat de transporter niet meer over de doekbehuizing sluitplaat schiet.

Dit kan eenvoudig door de eerste 2 schroeven van de geleidingsrail los te schroeven. Hierna kunt u simpelweg met het 1^e schroefje een nieuw schroefgat maken naast het bestaande gat terwijl u de geleidingsrail 2 mm hoger vasthoudt. Het schroefje waarmee de geleidingsrail vastzit in de ligger is zelftappend. Dus deze schroef zal eenvoudig door het aluminium boren.

Het oude schroefgat zult u niet meer zien, aangezien de doekbehuizing hiervoor komt.

Hierna schroeft u het 2^e schroefje weer vast in het originele gaatje.

Oude situatie



Nieuwe situatie



Herhaal stap 1 en stap 2 indien u meerdere banen zonwering heeft die over de doekbehuizing sluitplaat heen schieten.



Hierna kunt u de doekbehuizing sluitplaat terug in de geleidingsrails schuiven. Schuif hierna de zwarte clipjes aan de bovenkant van de doekbehuizing sluitplaat weer naar buiten zodat de sluitplaat weer vergrendeld wordt.

U kunt nu de stekker weer in het stopcontact doen.

Om de motor(en) opnieuw een begin- en eindpunt te laten bepalen, laat u de zonwering minimaal 2 keer compleet in- en uitschuiven.

Hiervoor dient u de volgende stappen te doorlopen.

1. Als de transporter tegen de doekbehuizing sluitplaat zit, schuift u de zonwering volledig uit (helemaal tegen de goot aan).
2. Hierna schuift u de zonwering volledig in zodat alle transporters tegen de doekbehuizing sluitplaat aanlopen.
3. Schuif nu de zonwering een 2^e keer helemaal uit. De motoren gaan nu het eindpunt bepalen. De transporters lopen op het laatst langzaam (soft close) naar de goot toe. Er blijft een minimale opening tussen de transporters en de goot. De motoren hebben nu hun eindpunt bij de goot ingesteld.
4. Schuif de zonwering nu helemaal in. Nu wordt ook het eindpunt bij gesloten toestand ingesteld.

Belangrijk: Druk niet op de pauze-knop tijdens het resetten. Dit pauzepunt wordt dan als definitief eindpunt ingesteld.